

Instrukcja Montażu

Zbiorników montowanych z boku na jednym uchwycie

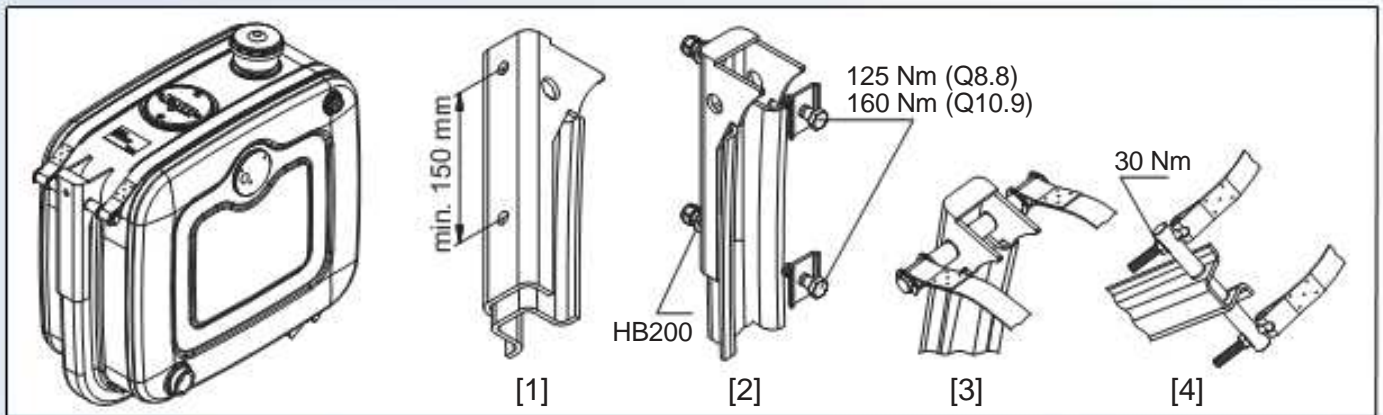

Instrukcja montażu zbiorników montowanych z boku na jednym uchwycie o wymiarach 706 x 636 mm

- Przed montażem zbiornika, należy sprawdzić czy wszystkie elementy są prawidłowe, czy są odpowiednio czyste i nie zabrudzone.
- Należy zapoznać się z wymaganiami wytwórcy pojazdu przed wywierceniem otworów pod zbiornik w belce podwozia.
- Aby zamontować podporę, górny otwór nawiercony w niej fabrycznie musi zostać użyty. Jeśli to możliwe, użyć należy również otworów nawierconych fabrycznie w ramie podwozia.
- Następny otwór nawiercić w podporze, w odległości nie mniejszej niż 150mm od górnego otworu [1].
- Na śruby mocujące nałożyć podkładkę wzmacniającą i umieścić śruby tak aby podkładka ta spoczęła wewnątrz uchwytu [2]. Użyć śrub M14 (klasa 8.8), odpowiednich podkładek (HB>200) oraz nakrętek z zabezpieczeniem przed odkręcaniem [2].
- W przypadku usunięcia połączenia nitowego, użyć należy śrub o klasie wytrzymałości 10.9 miast 8.8.
- Dokręcić momentem 125 Nm (8.8) lub 160 Nm (10.9).
- Sprawdzić czy guma jest odpowiednio umieszczona oraz poprawnie umieścić zbiornik symetrycznie na podporze.
- Zamontować górne i dolne sworznie.
- Umieścić dwa wewnętrzne pierścienie osadcze na górnym sworzniu [3].
- Zawiesić opaski na górnym sworzniu oraz umieścić zewnętrzne pierścienie osadcze.
- Umieścić gumowe opaski na zbiorniku.
- Zamontować opaski ze śrubami na dolnym sworzniu lekko je dokręcając [4].
- Dokręcić śruby stopniowo i równomiernie, po kolei z lewa na prawą momentem 30Nm. Podczas wykonywania tej czynności upewnić się czy guma opaski jest odpowiednio pod nią ułożona.
- **Uwaga:** Sprawdzać dokręcenie śrub i nakrętek po 1000 km.